



## УНИВЕРСАЛЬНЫЙ КОЛЕСНЫЙ АСФАЛЬТОУКЛАДЧИК

2LTLZ45B



ШИРИНА УКЛАДКИ 2,5-4,5 М



117525, г. Москва, ул. Чертановская, 34А

тел./факс: (495) 565-36-30

[www.ecomixplant.com](http://www.ecomixplant.com), [sales@ecomixplant.com](mailto:sales@ecomixplant.com)

## КРАТКОЕ ОПИСАНИЕ

Универсальный колесный асфальтоукладчик 2LTLZ45B предназначен для укладки дорожного покрытия и его основы. В конструкции использованы современные европейские технологии автоматизации процессов, которые обеспечивают легкость управления и высокую эффективность укладки.

Асфальтоукладчик оборудован двухрядным гидравлически раздвигаемым распределителем, а также двумя продольными и одним поперечным устройствами автоматического контроля уровня поверхности. Это позволяет добиваться качества укладки на уровне самых современных требований к автомагистралям. В конструкции использованы высококачественные европейские расходные и быстро изнашиваемые части.

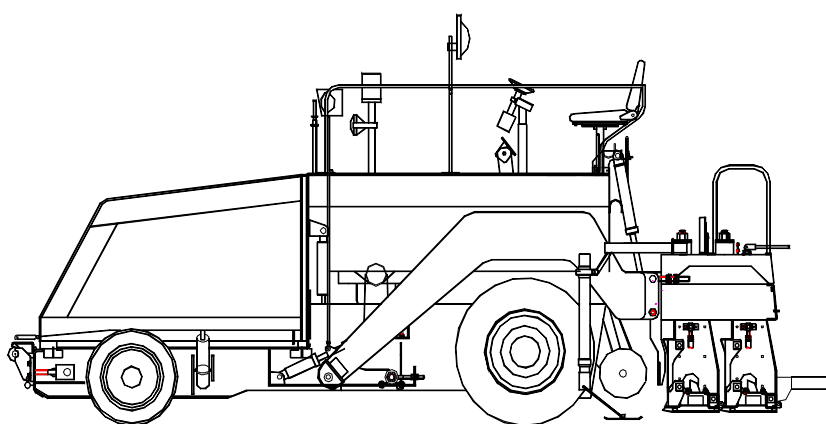

## ТЕХНИЧЕСКИЕ ПАРАМЕТРЫ:

Ширина укладки (мм)	2500-4500
Толщина укладки (мм)	10-250
Скорость укладки (м/мин)	3-9
Скорость движения (км/ч)	2,3-16,8
Преодолеваемый уклон (%)	10
Емкость бункера (т)	10
Макс. номинальная производительность (т/ч)	220
Вес(кг)	11 000
Габаритные размеры (мм)	5550x2494x2450

Двигатель	DEUTZ F4L912 <b>дизель</b> , 46 кВт/2000 об.мин
Частота вибрации, Гц	50
Вместимость топливного бака, л	143

### ТЕХНИЧЕСКАЯ СПЕЦИФИКАЦИЯ

**Система привода** Все механизмы имеют гидравлический привод. Двигатель через трансмиссию приводит в действие гидравлические насосы, которые в свою очередь питают следующие механизмы: 1. Система привода 2. Шнеки (левый и правый) 3. Питатели (левый и правый) 4. Вибрационные устройства 5. Открывание-закрывание бункера 6. Поднятие- опускание распределителя

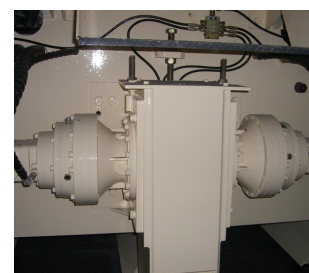

**Ходовой привод** Состоит из гидротрансформатора, двухступенчатой коробки передач, цепной передачи и сцепления. **Ходовая часть** Передние цельнолитые, задние пневматические. **Бункер** Вместимость бункера- 10тонн. Оборудован гидравлическим приводом открывания-закрывания. **Система питателя.** Для подачи асфальтовой смеси из бункера используется двухрядный скребковый питатель. Гидравлический привод питателям (правого и левого) состоит из гидронасоса, мотора, редуктора и цепной передачи на ролик питателя. **Система распределителя** В конструкции шнекового распределителя используются легко заменяемые пластины из высококачественной импортной стали. **Электрическая система** Оборудована двумя аккумуляторами. Напряжение 24В. **Электронные блоки автоматического нивелирования.** Асфальтоукладчик оборудован двумя поперечными и одним продольным датчиком автоматического выравнивания. **Рабочее оборудование** Двухрядный телескопический распределитель, раздвигающийся при помощи гидравлики.

1. Распределитель	мин. ширина	2500мм
	макс. ширина	4500 мм
2. Частота вибрации	0-50Гц	

### ОСНОВНЫЕ ПРЕИМУЩЕСТВА

1. Надежный двигатель DEUTZ 2. Разделенные на правый и левый питатель и распределитель обеспечивают равномерную подачу материала. 3. Автоматическая система выравнивания обеспечивает ровную дорожную поверхность. Продольная погрешность укладки составляет 3 мм на 3м, поперечной- 2мм на 1 м, что удовлетворяет требованиям стандартов для автомагистралей. 4. Все необходимые элементы удобно расположены на эргономичной панели управления, которая может перемещаться вправо-влево. 5. Все основные компоненты от ведущих мировых производителей